

SISTEMA FACCIATE CONTINUE
MB-SR50N / SR50N HI

Le ultime soluzioni tecnologiche consentono facciate di edifici uniche che attireranno l'attenzione di ogni passante.

Gli eccellenti parametri di isolamento termico delle nostre vetrocamere combinati con i prestanti profili in alluminio garantiscono il massimo comfort di utilizzo nel tempo.

COMPOSIZIONE DEL SISTEMA

La larghezza dei montanti e dei traversi è di 50 mm e la profondità di installazione è adattata ai carichi strutturali dell'edificio. La struttura dei profili è compatibile con i nostri altri sistemi di porte e finestre.

In MB-SR50N, al fine di migliorare i parametri di trasferimento del calore, sono stati utilizzati tagli termici, e nel caso dei profili MB-SR50N HI, in aggiunta uno speciale inserto isolante all'interno dei profilati e nello spazio sottovetro.

vetrocamera tripla
 $U_g = 0,5 \text{ W/(m}^2\text{K)}$

parte in alluminio del
sistema disponibile
in oltre 200 colori



**SISTEMA COSTRUTTIVO
ESTERNO
MB-WG60**

Il moderno sistema in alluminio consente di realizzare giardini d'inverno, e verande caratterizzati da massima quantità di luce diurna e dall'elevata efficienza energetica.

Grazie ai sistemi della struttura del tetto appositamente progettati, è possibile impostare un angolo con intervallo da 5 a 45 gradi.

COMPOSIZIONE DEL SISTEMA

Profilo in alluminio a taglio termico compatibile con i nostri sistemi es. in PVC, alluminio e legno.

vetrocamera doppia
Ug = 1,1 W/(m²K)

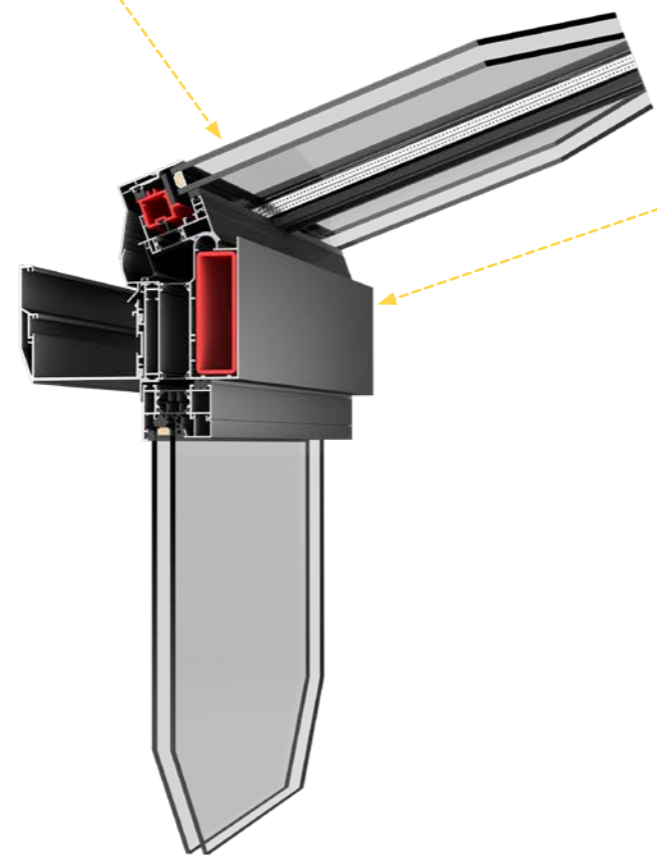

parte in alluminio del
sistema disponibile
in oltre 200 colori

